

NATIONWIDE

03-359 7759

SMITH
CRANE & CONSTRUCTION



MAC 25-4 (SL)

25 tonne lifting capacity
Pick & Carry crane
Datasheet
metric

MAC 25-4 (SL)



WORKS FOR YOU.

CONTENTS

MAC 25-4 (SL)

INDEX · INHALT · INDICE · INDICE · INDICE ·
СОДЕРЖАНИЕ

	Page · Page · Seite · Pagina · Página · Página · Страница:
Key · Légende · Legende · Legenda · Lejenda · Legenda · Условные Обозначения	3
Highlights · Atouts majeurs · Produktmerkmale · Caratteristiche principali · Características destacadas · Destaques · Основные функции	4
Dimensions · Dimensions · Abmessungen · Dimensioni · Dimensiones · Dimensões · Размеры	
Crane dimensions · Dimensions de la grue · Kran-Abmessungen · Dimensioni gru · Dimensiones de la grúa · Dimensões do guindaste · Размеры крана	5-7
Area of operation · Périmètre d'utilisation · Arbeitsbereich, horizontal · Area operativa · Zona de operación · Área de operação · Рабочая зона	8
Range diagram · Diagramme de charge · Arbeitsbereich · Campo di portata · Diagrama de alcance · Diagrama de alcances · Диаграмма рабочей зоны	9
Load Chart · Graphique de charge · Traglasttabelle · Diagramma di carico · Tabla de carga · Tabela de carga · Таблица нагрузок	
Hook block, rear counterweight, third boom retracted · Crochet-moufle, contrepoids arrière, troisième section flèche rentrée · Unterflasche, hinteres Gegengewicht, drittes Auslegersegment eingefahren · Bozzello, contrappeso posteriore, terza sezione braccio retratta · Bloque de gancho, contrapeso trasero, tercera sección de pluma retraída · Moitão, contrapeso na traseira, terceira lança recolhida · Крюкблок, задний противовес, третья секция стрелы втянута	10
Hook block, rear counterweight, third boom extending · Crochet-moufle, contrepoids arrière, troisième section flèche sortie · Unterflasche, hinteres Gegengewicht, drittes Auslegersegment ausfahrend · Bozzello, contrappeso posteriore, terza sezione braccio estesa · Bloque de gancho, contrapeso trasero, tercera sección de pluma extendida · Moitão, contrapeso na traseira, terceira lança estendida · Крюкблок, задний противовес, третья секция стрелы выдвинута	11
Hook block, rear counterweight + Superlift extra counterweight, third boom retracted · Crochet-moufle, Contrepoids arrière + Superlift Extra, troisième section flèche rentrée · Unterflasche, hinteres Gegengewicht + Superlift Extra Gegengewicht, drittes Auslegersegment eingefahren · Bozzello, contrappeso posteriore + contrappeso extra Superlift, terza sezione braccio retratta · Bloque de gancho, contrapeso trasero + contrapeso extra Superlift, tercera pluma retraída · Moitão, contrapeso na traseira + contrapeso extra do Superlift, terceira lança recolhida · Крюкблок, задний противовес + дополнительный противовес Superlift, третья секция стрелы втянута	12
Hook block, rear counterweight + Superlift extra counterweight, third boom extending · Crochet-moufle, Contrepoids arrière + Superlift Extra, troisième section flèche sortie · Unterflasche, hinteres Gegengewicht + Superlift Extra Gegengewicht, drittes Auslegersegment ausfahrend · Bozzello, contrappeso posteriore + contrappeso extra Superlift, terza sezione braccio estesa · Bloque de gancho, contrapeso trasero + contrapeso extra Superlift, tercera pluma extendida · Moitão, contrapeso na traseira + contrapeso extra do Superlift, terceira lança estendida · Крюкблок, задний противовес + дополнительный противовес Superlift, третья секция стрелы выдвинута	13
Technical Specifications · Spécifications techniques · Technische Daten · Specifica tecnica · Especificaciones técnicas · Especificações técnicas · Технические характеристики	
Boom and Jib · Flèche et fléchette · Ausleger und Spitze · Braccio base e jib · Pluma y plumin · Lança e braço auxiliar · Основная стрела и гусек	14
Hoist · Treuil · Hubwerk · Argano · Cabrestante · Guincho · Подъем	14
Engine and transmission · Moteur et transmission · Motor und Getriebe · Motore e trasmissione · Motor y transmisión · Motor e transmissão · Двигатель и трансмиссия	15
Hydraulic system · Système hydraulique · Hydrauliksystem · Impianto idraulico · Sistema hidráulico · Sistema hidráulico · Гидравлическая система	15-16
Carrier · Châssis · Unterwagen · Carro · Chasis · Chassi · Шасси	16-17
Tyres · Pneumatiques · Bereifung · Pneumatici · Neumáticos · Pneus · Шины	17
Vehicle Performance · Performances du véhicule · Fahrleistungen · Prestazioni veicolo · Prestaciones del vehículo · Desempenho do veículo · Характеристики автомобиля	17
Cab, Controls and operator aids · Cabine, commandes et sécurités · Kabine, Steuerung und Sicherheitseinrichtungen · Cabina, comandi e dispositivi di sicurezza · Cabina, controles y sistema de seguridad · Cabine, controles e equipamentos de segurança · Кабина, органы управления и Дополнительные устройства	18
Notes to lifting capacity · Conditions d'utilisation · Anmerkungen zu den Tragfähigkeiten · Annotazioni sulle portate · Condiciones de utilización · Notas sobre capacidade de içamento · Примечания по грузоподъемности	19

LÉGENDE · LEGENDE · LEGENDA · LEJENDA · LEGENDA · УСЛОВНЫЕ ОБОЗНАЧЕНИЯ

	Boom length · Longueur de flèche · Auslegerlänge · Lunghezza del braccio · Longitud pluma · Comprimento da lança · Длина стрелы		Slewing / Allowable range · Orientation / Rayon admissible · Schwenken / zulässiger Bereich · Rotazione / Angolo di rotazione permesso · Giro / Rango admisible · Giro / Amplitude admitida · Поворот/допуст. диапазон
	Hook height · Hauteur au crochet · Hakenhöhe · Altezza del gancio · Altura de gancho · Altura do gancho · высота до крюка		Crane / Crane in standard configuration · Grue / Grue en configuration standard · Kran / Kran in Standardkonfiguration · Gru / Gru in configurazione standard · Grúa / Grúa configuración estándar · Guindaste / Guindaste na configuração padrão · Кран/кран в стандартной комплектации
	Boom with jib · Flèche avec fléchette · Ausleger mit Spitze · Braccio base con jib · Pluma con plumin · Lança com braço auxiliar · Основная стрела с гуськом		Gradeability · Tenue de route en côte · Steigfähigkeit · Inclinazione massima superabile · Pendiente máx. · Capacidade de rampa · Способность преодолевать подъем
	Telescoping mode · Mode télescopage · Teleskopieren · Sistema telescópico · Telescopaje · Telescópica · Выдвижение/втягивание стрелы		Gross vehicle weight · Poids en charge du véhicule · Fahrzeug-Gesamtgewicht · Peso lordo del veicolo · Peso bruto vehículo · Peso sobre o eixo dianteiro · Полный вес крана
	Boom elevation angle · Angle de relevage de la flèche · Auslegerwinkel · Angolo di brandeggio · Ángulo elevación pluma · Ángulo elevação lança · Угол стрелы		Weight on front axle · Poids sur l'essieu avant · Achslast Vorderachse · Peso sull'assale anteriore · Peso eje delantero · Peso sobre o eixo dianteiro · Нагрузка на переднюю ось
	Working radius · Portée · Ausladung · Raggio di lavoro · Radio de trabajo · Raio de operação · Рабочий радиус		Weight on rear axle · Poids sur l'essieu arrière · Achslast Hinterachse · Peso sull'assale posteriore · Peso eje trasero · Peso sobre o eixo traseiro · Нагрузка на заднюю ось
	Hook block · Crochet-moufle · Unterflasche · Bozzello · Gancho · Moitão · Крюкоблок		Controls · Commande · Bedienelemente · Comandi · Controles · Controles · Опр. управления
	On rubber · Sur pneus · Auf Reifen · Con pneumatici · Sobre neumáticos · Sobre borracha · На резиновых шинах		Cab · Cabine · Kabine · Cabina · Cabina · Cabine · Кабина
	Main hoist · Treuil principal · Haupthubwerk · Argano principale · Cabrestante principal · Guincho principal · Главный подъем		Air conditioning / cab heating · Climatisation / chauffage cabine · Klimaanlage / Kabinenheizung · Climatizzazione / Riscaldamento in cabina · Aire acondicionado / calefacción cabina · Ar condicionado / calefação da cabine · Кондиционер / отопитель кабины
	Hoist speed · Vitesse du treuil · Geschwindigkeit des Hubwerks · Velocità argano · Velocidad cabrestante · Velocidade guincho · Скорость подъема		Operator aids / Load limiter / Load indicator · Sécurités / Limiteur de charge / Indicateur de charge · Sicherheitseinrichtungen / Lastmomentbegrenzer / -anzeige · Dispositivi di sicurezza / Limitatore di carico / Indicatore di carico · Sistema de seguridad / Limitador / Indicador de carga · Equipamentos de segurança / Limitador / Indicador de carga · Дополнительные устройства / Ограничитель нагрузки / индикатор нагрузки
	Engine · Moteur · Motor · Motore · Motor · Motor · Двигатель		Rope – Standard / Optional · Câble – Standard / En option · Seil – Serie / Option · Fune – Standard / Opzionale · Cable – Estándar / Opcional · Cabo – Padrão / Opcional · Трос – Стандарт/Опция
	Transmission · Transmission · Getriebe · Trasmissione · Transmisión · Transmissão · Трансмиссия		Rope diameter · Diamètre du câble · Seildurchmesser · Diametro della fune · Diámetro cable · Diâmetro do cabo · Диаметр троса
	Hydraulics · Hydraulique · Hydraulik · Sistema idraulico · Sistema hidráulico · Sistema hidráulico · Гидравлическая система		Rope length · Longueur de câble · Seillänge · Lunghezza fune · Longitud cable · Compr. cabo · Длина троса
	Steering · Direction · Lenkung · Sterzatura · Dirección · Direção · Рулевое управление		Max. line pull · Traction de câble max. · Max. Seilzug · Tiro max. fune · Máx. tracción cable · Tração máxima do cabo · Максимальное тяговое усилие на тросе
	Tyres · Pneumatiques · Bereifung · Pneumatici · Neumáticos · Pneus · Шины		
	Speed · Vitesse · Fahrgeschwindigkeit · Velocità di traslazione · Velocidad · Velocidade · Скорость		

HIGHLIGHTS

MAC 25-4 (SL)

ATOUS MAJEURS · PRODUKTMERKMALE · CARATTERISTICHE PRINCIPALI ·
CARACTERÍSTICAS DESTACADAS · DESTAQUES · ОСНОВНЫЕ ХАРАКТЕРИСТИКИ

MAC 25-4

- ▶ 25.0 tonne at 1.4 m radius · 25 tonnes à un rayon de 1,4 m · 25,0 Tonnen bei 1,4 m Radius · 25,0 tonnellate in corrispondenza di uno sbraaccio di 1,4 m · 25,0 toneladas para radio de 1,4 m · 25,0 toneladas em raio de 1,4 m · 25,0 тонны на радиусе 1,4 м
- ▶ 14.8 tonne at 3.0 m radius · 14,8 tonnes à un rayon de 3,0 m · 14,8 Tonnen bei 3,0 m Radius · 14,8 tonnellate in corrispondenza di uno sbraaccio di 3,0 m · 14,8 toneladas para radio de 3,0 m · 14,8 toneladas em raio de 3,0 m · 14,8 тонны на радиусе 3,0 м
- ▶ 1.8 tonne at 15.7 m radius · 1,8 tonne à un rayon de 15,7 m · 1,8 Tonnen bei 15,7 m Radius · 1,8 tonnellate in corrispondenza di uno sbraaccio di 15,7 m · 1,8 toneladas para radio de 15,7 m · 1,8 toneladas em raio de 15,7 m · 1,8 тонны на радиусе 15,7 м
- ▶ 18 m maximum hook height · 18 m hauteur maximale au crochet · 18 m max. Hakenhöhe · Massima altezza sotto gancio 18 m · Altura máxima de gancho 18 m · Altura máxima do gancho de 18 m · Максимальная высота подъема крюка 18 м
- ▶ 25.0 tonne hook block capacity · Capacité du crochet-moufle de 25 tonnes · 25,0 Tonnen Tragfähigkeit, Unterflasche · Capacità bozzello 25,0 tonnellate · Capacidad de bloque de gancho 25,0 toneladas · Capacidade do moitão de 25,0 toneladas · Грузоподъемность крюкблока 25,0 тонн

MAC 25-4 SL

- ▶ 25.0 tonne at 1.6 m radius · 25 tonnes à un rayon de 1,6 m · 25,0 Tonnen bei 1,6 m Radius · 25,0 tonnellate in corrispondenza di uno sbraaccio di 1,6 m · 25,0 toneladas para radio de 1,6 m · 25,0 toneladas em raio de 1,6 m · 25,0 тонны на радиусе 1,6 м
- ▶ 17.6 tonne at 3.0 m radius · 17,6 tonnes à un rayon de 3,0 m · 17,6 Tonnen bei 3,0 m Radius · 17,6 tonnellate in corrispondenza di uno sbraaccio di 3,0 m · 17,6 toneladas para radio de 3,0 m · 17,6 toneladas em raio de 3,0 m · 17,6 тонны на радиусе 3,0 м
- ▶ 2.3 tonne at 15.7 m radius · 2,3 tonne à un rayon de 15,7 m · 2,3 Tonnen bei 15,7 m Radius · 2,3 tonnellate in corrispondenza di uno sbraaccio di 15,7 m · 2,3 toneladas para radio de 15,7 m · 2,3 toneladas em raio de 15,7 m · 2,3 тонны на радиусе 15,7 м
- ▶ 18 m maximum hook height · 18 m hauteur maximale au crochet · 18 m max. Hakenhöhe · Massima altezza sotto gancio 18 m · Altura máxima de gancho 18 m · Altura máxima do gancho de 18 m · Максимальная высота подъема крюка 18 м
- ▶ 25.0 tonne hook block capacity · Capacité du crochet-moufle de 25 tonnes · 25,0 Tonnen Tragfähigkeit, Unterflasche · Capacità bozzello 25,0 tonnellate · Capacidad de bloque de gancho 25,0 toneladas · Capacidade do moitão de 25,0 toneladas · Грузоподъемность крюкблока 25,0 тонн



DIMENSIONS

MAC 25-4 (SL)

DIMENSIONS · ABMESSUNGEN · DIMENSIONI · DIMENSIONES · DIMENSÕES · РАЗМЕРЫ

Crane Dimensions · Dimensions de la grue · Kran-Abmessungen · Dimensioni gru · Dimensiones de la grúa · Dimensões do guindaste · Размеры крана

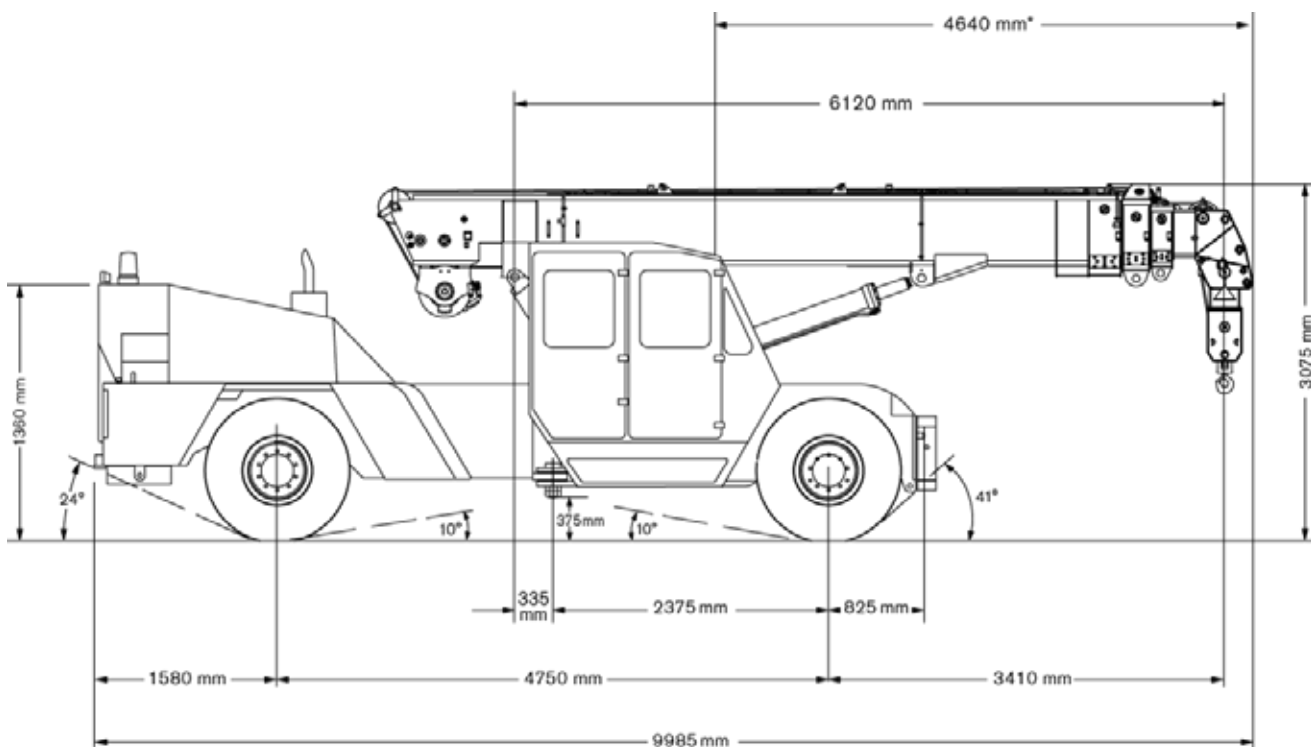

* Ref to centre of steering wheel · Réf. au centre du volant · Bezogen auf Mitte Lenkrad · Rif. al centro del volante · Ref. al centro del volante · Ref. ao centro do volante · От центра рулевого колеса

Axle loads · Charge sur essieux · Achslast · Carico sull'asse · Carga de eje · Carga por eixo · Нагрузок на оси

MAC 25-4**	13.9 tonne	10.0 tonne
MAC 25-4 SL**	16.7 tonne	9.5 tonne
Travel · Déplacement · Transport · Traslazione · Desplazamiento · Viagem · Движение (MAC 25-4 + MAC 25-4 SL)	12.0 tonne	11.9 tonne

** Configured for lifting · Configuration de levage · Hubkonfiguration · Configurato per il sollevamento · Configurada para elevación · Configurado para içamento · Настраивается для подъема

DIMENSIONS

MAC 25-4 (SL)

DIMENSIONS · ABMESSUNGEN · DIMENSIONI · DIMENSIONES ·
DIMENSÕES · РАЗМЕРЫ

**Crane Dimensions · Dimensions de la grue · Kran-Abmessungen · Dimensioni gru ·
Dimensiones de la grúa · Dimensões do guindaste · Размеры крана**

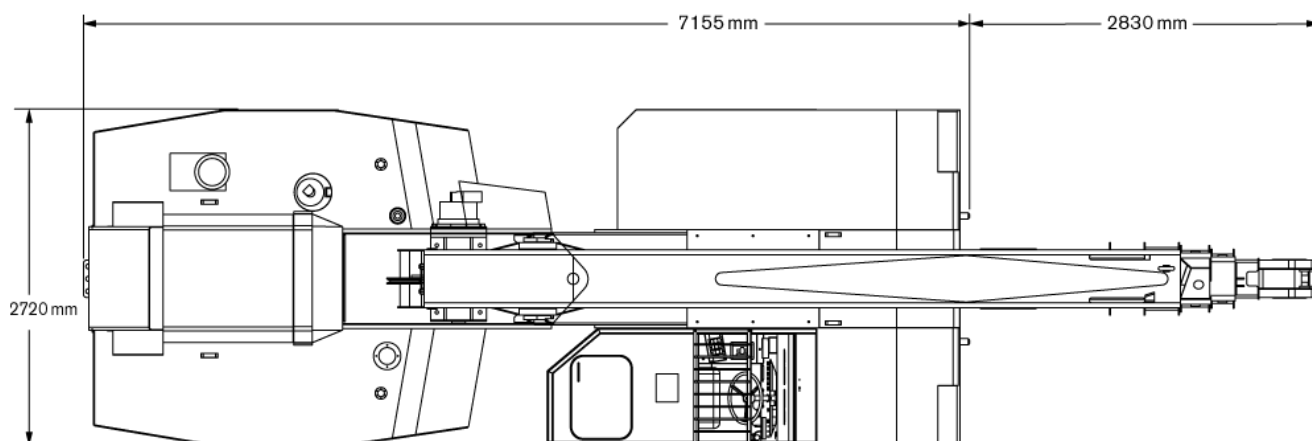

DIMENSIONS

MAC 25-4 (SL)

DIMENSIONS · ABMESSUNGEN · DIMENSIONI · DIMENSIONES ·
DIMENSÕES · РАЗМЕРЫ

**Crane Dimensions · Dimensions de la grue · Kran-Abmessungen · Dimensioni gru ·
Dimensiones de la grúa · Dimensões do guindaste · Размеры крана**

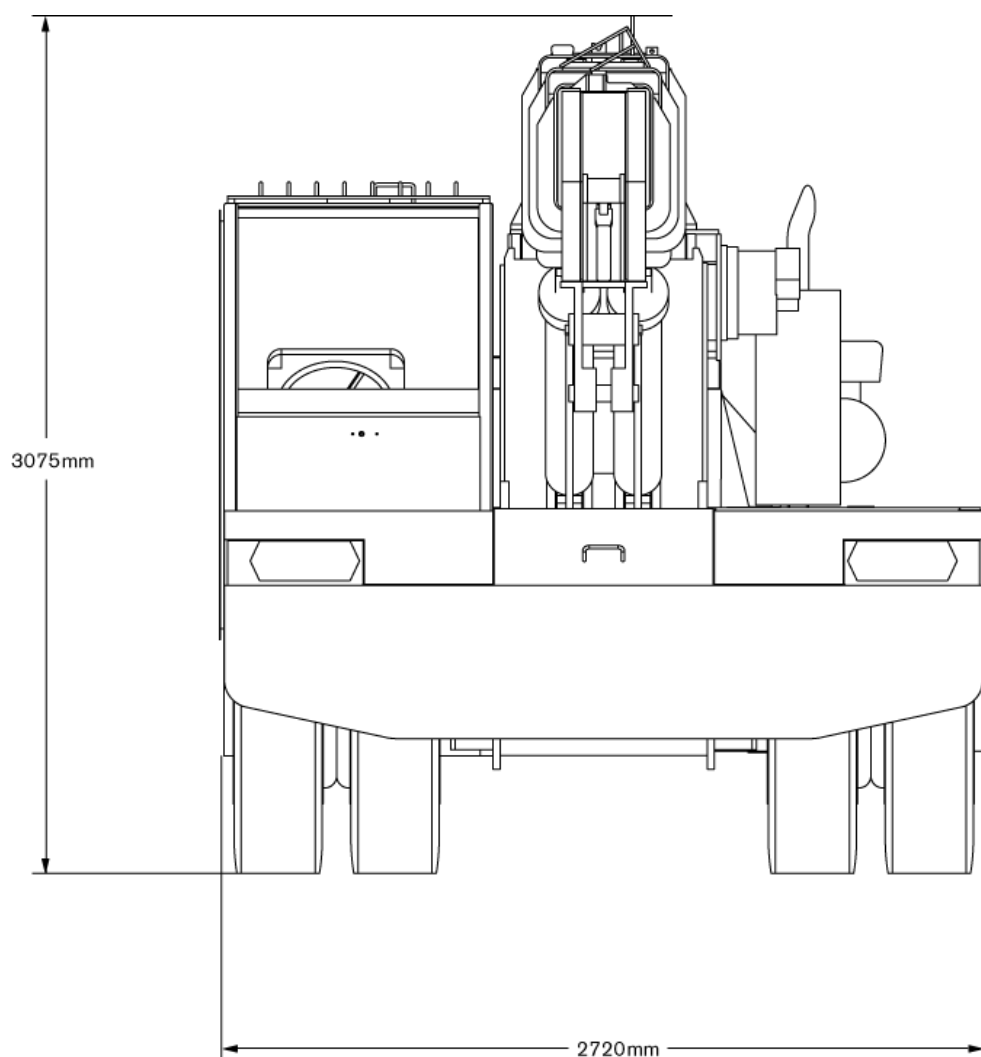

AREA OF OPERATION

MAC 25-4 (SL)

PÉRIMÈTRE D'UTILISATION · ARBEITSBEREICH, HORIZONTAL ·
AREA OPERATIVA · ZONA DE OPERACIÓN · ÁREA DE OPERAÇÃO ·
РАБОЧАЯ ЗОНА

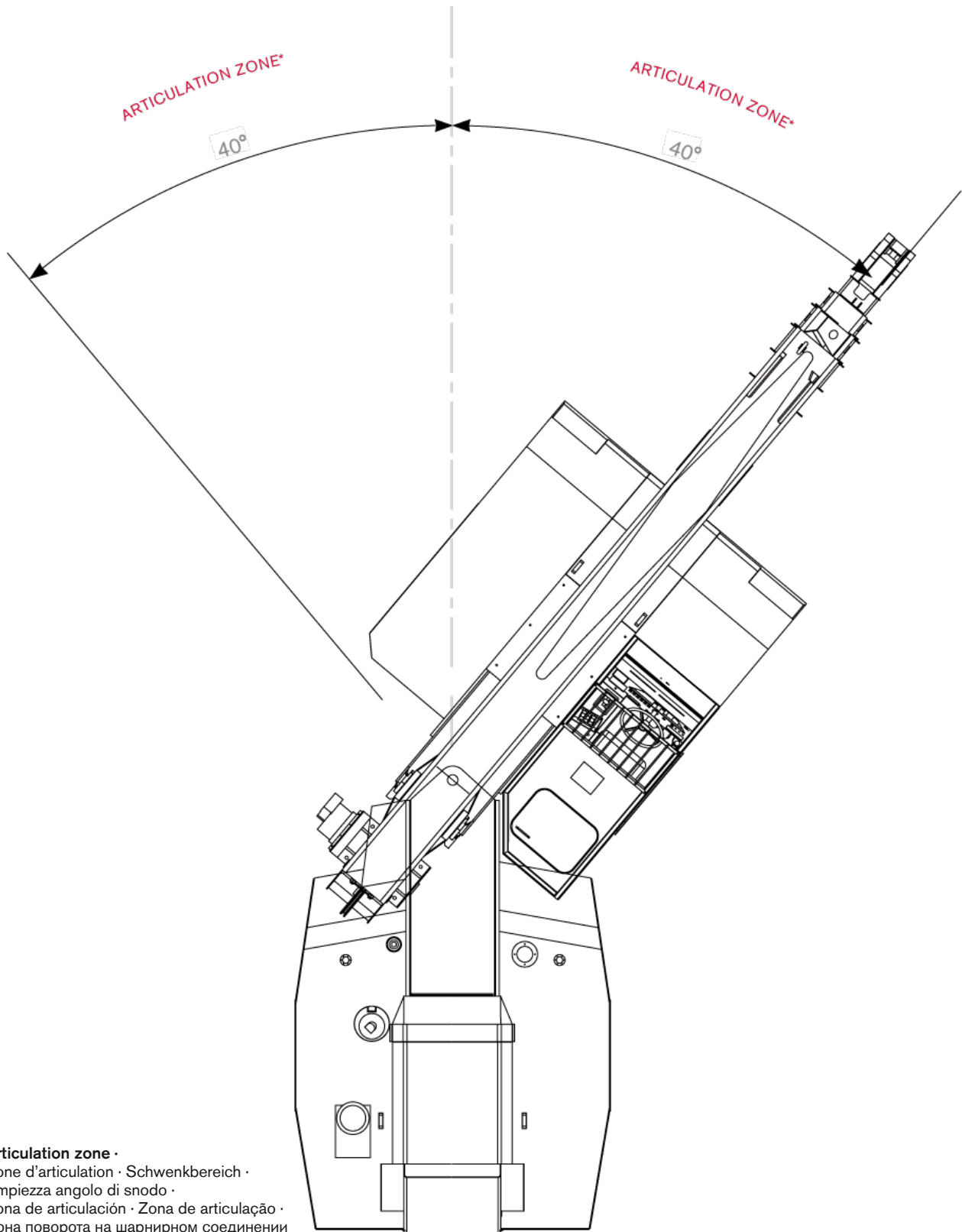

* **Articulation zone** ·
Zone d'articulation · Schwenkbereich ·
Ampiezza angolo di snodo ·
Zona de articulación · Zona de articulação ·
Зона поворота на шарнирном соединении

RANGE DIAGRAM

MAC 25-4 (SL)

DIAGRAMME DE CHARGE · ARBEITSBEREICH · CAMPO DI PORTATA ·
 DIAGRAMA DE ALCANCE · DIAGRAMA DE ALCANCES ·
 ДИАГРАММЫ РАБОЧЕЙ ЗОНЫ

Pick & Carry 0.4 m/s (1.44 km/h)  66.6%

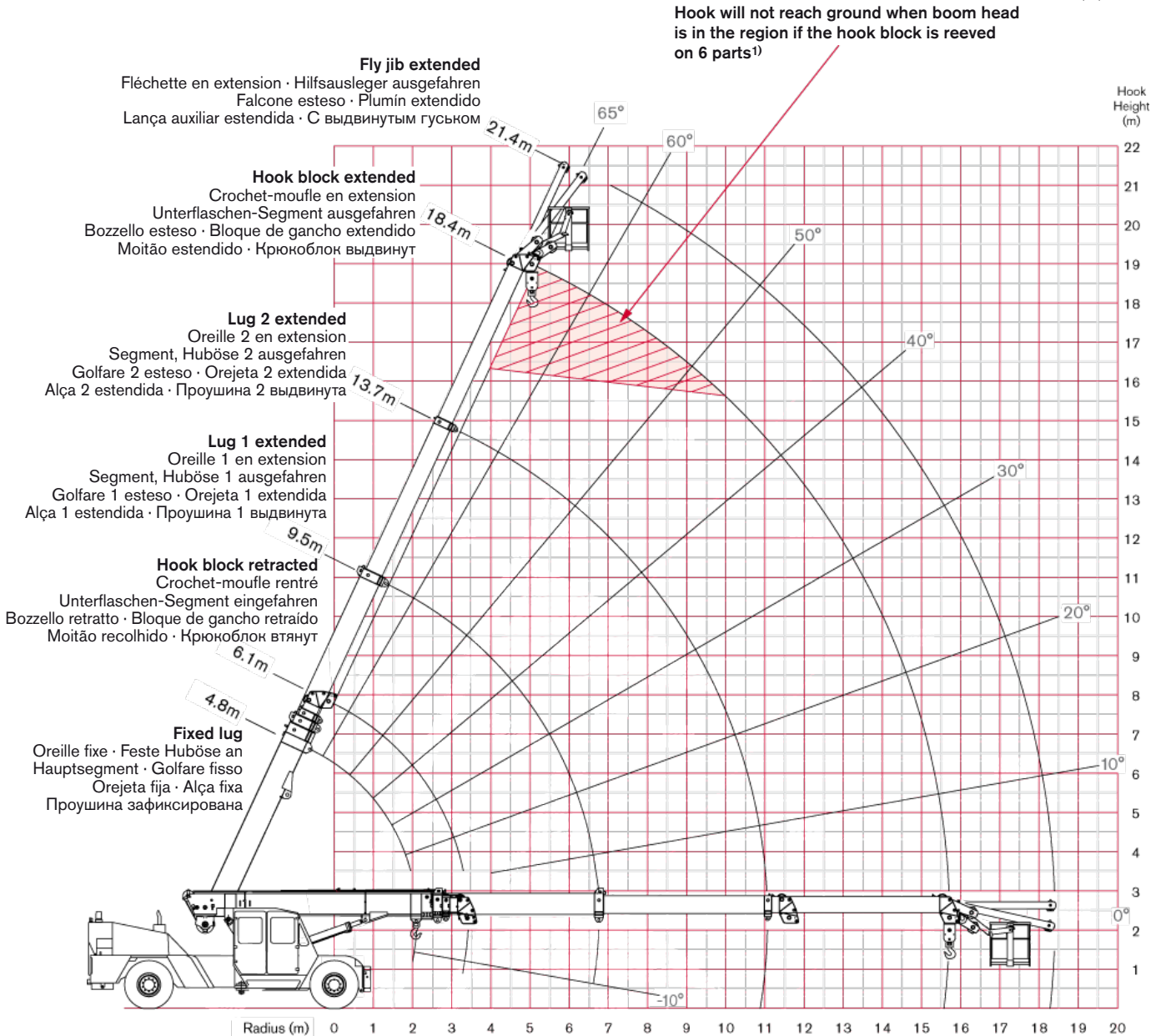

Hook will not reach ground when boom head is in the region if the hook block is reeved on 6 parts¹⁾

Radius (m) 0 1 2 3 4 5 6 7 8 9 10 11 12 13 14 15 16 17 18 19 20

MAC 25-4	25.0	14.8	8.5	5.7	3.6	2.4	1.8
MAC 25-4 SL	25.0	17.6	9.9	6.8	4.4	3.1	2.3

Rated Capacity (RC) at 0° articulation ·

Capacité nominale (Cn) à 0° d'articulation · Nennttragfähigkeit (NT) bei 0° Schwenk · Capacità nominale (Cn) con snodo 0° articulation · Capacidad nominal (CN) a 0° de articulación · Capacidade nominal (RC) com articulação a 0° · Номинальная грузоподъемность (RC) при повороте на шарнире 0°

¹⁾ Hook will not reach ground when boom head is in the region if the hook block is reeved on 6 parts · Le crochet n'atteint pas le sol quand la tête de flèche est dans la zone si le crochet-moufle est enroulé sur 6 pièces · Haken reicht nicht bis zum Boden, wenn sich der Auslegerkopf in diesem Bereich befindet und die Unterflasche 6-fach eingesichert ist · Il gancio non raggiunge la terra quando la testa del braccio si trova nell'area se il bozzello è costituito da 6 pulegge · El gancho no alcanzará el suelo cuando la cabeza de la pluma está en la región y el bloque de gancho está enhebrado en 6 partes · Gancho não toca o solo quando a cabeça da lança está na região se o moitão passar os cabos em 6 partes · Крюк не доходит до земли, когда головка стрелы находится этой области, если крюкблок запасован на 6 тросов

LOAD CHART

MAC 25-4 (SL)

GRAPHIQUE DE CHARGE · TRAGLASTTABELLE · DIAGRAMMA DI CARICO · TABLA DE CARGA · TABELA DE CARGA · ТАБЛИЦА НАГРУЗОК

Hook block, rear counterweight, third boom retracted · Crochet-moufle, contrepoids arrière, troisième section flèche rentrée · Unterflasche, hinteres Gegengewicht, drittes Auslegersegment eingefahren · Bozzello, contrappeso posteriore, terza sezione braccio retratta · Bloque de gancho, contrapeso trasero, tercera sección de pluma retraída · Moitão, contrapeso na traseira, terceira lança recolhida · Крюкблок, задний противовес, третья секция стрелы втянута

Pick & Carry 0.4 m/s (1.44 km/h)  66.6%

 6.1 m – 14.0 m

AS 1418.5

m	(m)													m	
	6.1	6.5	7.0	7.5	8.0	8.5	9.0	9.5	10.0	11.0	12.0	13.0	14.0		
kg	kg	kg	kg	kg	kg	kg	kg	kg	kg	kg	kg	kg	kg	kg	
1.4	25000	25000	25000	2500	24500	23950	23550								1.4
	24800	24800	24800	24750	24550	24000	23600								
	49°	52°	56°	58°	61°	63°	65°								
2.0	22950	22950	22900	22900	22850	22800	22800	22750	22750						2.0
	20550	20550	20500	20450	20450	20400	20350	20350	20300						
	41°	45°	49°	52°	55°	58°	60°	62°	64°						
2.5	18100	18100	18050	18000	18000	17950	17950	17900	17900	17850					2.5
	17300	17300	17250	17250	17200	17200	17150	17150	17100	17100					
	16150	16150	16100	16100	16050	16050	16000	16000	15950	15100					
3.0	14800	14800	14800	14800	14750	14750	14700	14700	14700	14650	14550				3.0
	14200	14150	14150	14150	14100	14100	14050	14050	14050	14000	13450				
	13200	13200	13200	13150	13150	13100	13100	13100	13050	12650	11450				
3.5	12500	12450	12450	12450	12450	12400	12400	12400	12350	12350	12300	12300			3.5
	11900	11900	11900	11900	11900	11850	11850	11850	11800	11800	11750	11600			
	11100	11100	11100	11050	11050	11050	11000	11000	11000	10850	9900	9100			
4.0	(3.5)	19°	28°	35°	40°	44°	47°	50°	53°	57°	61°	63°			4.0
	11100	10700	10700	10700	10700	10700	10650	10650	10650	10600	10600	10550			
	10600	10200	10200	10200	10200	10200	10200	10150	10150	10150	10100	10100	10100		
5.0	9850	9500	9500	9500	9500	9500	9450	9450	9450	9400	8750	8050	7500		5.0
	(3.9)	18°	27°	34°	39°	43°	46°	49°	54°	58°	61°	63°			
	9650	8500	8250	8250	8250	8250	8250	8200	8200	8200	8150	8150	8150		
6.0	9200	8100	7850	7850	7850	7850	7850	7850	7850	7800	7800	7800	7750		6.0
	8500	7500	7250	7250	7250	7250	7250	7250	7250	7050	6500	6100			
	(4.4)	(4.9)	17°	26°	32°	37°	40°	46°	51°	55°	58°				
7.0	7550	6750	6600	6600	6600	6600	6600	6600	6600	6550	6550	6550	6550		7.0
	7200	6450	6250	6250	6250	6250	6250	6250	6250	6250	6250	6200			
	6650	5950	5800	5800	5800	5800	5800	5800	5800	5750	5450	5100			
8.0	(5.4)	(5.9)	16°	24°	30°	38°	44°	49°	53°	57°	61°	63°			8.0
	6100	5550	5400	5400	5400	5400	5400	5400	5400	5400	5400	5400	5400		
	5800	5250	5150	5150	5150	5150	5150	5150	5150	5100	5100	5100			
9.0	5350	4850	4750	4750	4750	4700	4700	4700	4700	4700	4350			9.0	
	(6.4)	(6.9)	15°	29°	37°	42°	47°								
	5050	4550	4550	4550	4550	4550	4550	4550	4550	4550	4550	4550			
10.0	4800	4300	4300	4300	4300	4300	4300	4300	4300	4300	4300	4300	4300		10.0
	4400	3950	3950	3950	3950	3950	3950	3950	3950	3950	3850				
	(7.4)	14°	27°	35°	41°										
11.0	4250	3850	3850	3850	3850	3850	3850	3850	3850	3850	3850	3850	3850		11.0
	4000	3650	3650	3650	3650	3650	3650	3650	3650	3650	3650	3650	3650		
	3650	3300	3300	3300	3300	3300	3300	3300	3300	3300	3300	3300	3300		
12.0	(8.4)	14°	26°	34°										12.0	
	3600	3300	3300	3300	3300	3300	3300	3300	3300	3300	3300	3300	3300		
	3400	3100	3100	3100	3100	3100	3100	3100	3100	3100	3100	3100	3100		
13.0	3100	2850	2850	2850	2850	2850	2850	2850	2850	2850	2850	2850	2850		13.0
	2950	2700	2700	2700	2700	2700	2700	2700	2700	2700	2700	2700	2700		
	2650	2400	2400	2400	2400	2400	2400	2400	2400	2400	2400	2400	2400		
14.0	(10.4)	13°	25°											14.0	
	2700	2550	2550	2550	2550	2550	2550	2550	2550	2550	2550	2550	2550		
	2250	2250	2250	2250	2250	2250	2250	2250	2250	2250	2250	2250	2250		

For explanations see page 11 · Pour plus de détails, voir page 11 · Bemerkungen siehe Seite 11 · Per spiegazioni vedere a pagina 11 · Véase p. 11 para más información · Para explicações, ver página 11 · Объяснения см. на стр. 11

Notes to lifting capacity · Notes relatives à la capacité de levage · Anmerkungen zu den Tragfähigkeiten · Annotazioni sulle portate · Notas sobre la capacidad de elevación · Notas sobre a capacidade de içamento · Примечания по грузоподъемности: see page 19 · voir page 19 · siehe Seite 19 · vedi pagina 19 · ver página 19 · ver página 19 · см. на стр. 19

LOAD CHART

MAC 25-4 (SL)

GRAPHIQUE DE CHARGE · TRAGLASTTABELLE · DIAGRAMMA DI CARICO · TABLA DE CARGA · TABELA DE CARGA · ТАБЛИЦА НАГРУЗОК

Hook block, rear counterweight, third boom extending · Crochet-moufle, contrepoids arrière, troisième section flèche sortie · Unterflasche, hinteres Gegengewicht, drittes Auslegersegment ausfahrend · Bozzello, contrappeso posteriore, terza sezione braccio estesa · Bloque de gancho, contrapeso trasero, tercera sección de pluma extendida · Moitão, contrapeso na traseira, terceira lança estendida · Крюкблок, задний противовес, третья секция стрелы выдвинута

Pick & Carry 0.4 m/s (1.44 km/h)



66.6%



15.0 m – 18.42 m

AS 1418.5

m	(m)				m
	15.0	16.0	17.0	18.4	
	kg	kg	kg	kg	
5.0	8200	8300	8400		5.0
	7850	7900	7950		
	5800	5600	5400		
	61°	63°	65°		
6.0	6600	6700	6750	6850	6.0
	6300	6350	6450	6400	
	4850	4700	4550	4400	
	56°	59°	61°	64°	
7.0	5450	5550	5600	5700	7.0
	5150	5250	5350	5400	
	4200	4050	3950	3800	
	51°	54°	57°	60°	
8.0	4600	4650	4750	4800	8.0
	4350	4400	4500	4600	
	3650	3550	3450	3350	
	45°	49°	52°	56°	
9.0	3900	4000	4050	4150	9.0
	3700	3750	3850	3950	
	3250	3150	3050	2950	
	39°	44°	47°	52°	
10	3350	3450	3500	3600	10
	3150	3250	3300	3400	
	2900	2850	2750	2650	
	33°	38°	42°	47°	
11	2900	3000	3050	3150	11
	2750	2850	2900	3000	
	2500	2550	2500	2400	
	24°	32°	37°	43°	
12	2550	2650	2700	2800	12
	2400	2450	2550	2600	
	2150	2200	2300	2200	
	12°	24°	31°	38°	
13	2400	2300	2400	2450	13
	2250	2150	2250	2300	
	2000	1950	2000	2050	
	(12.4)	12°	23°	32°	
14		2200	2100	2200	14
		1850	1750	1850	
		(13.4)	12°	25°	
15			2000	1950	15
			1650	1650	
			(14.4)	17°	
15.71				1800	15.71
				1450	
				(15.8)	

Notes to lifting capacity ·

Notes relatives à la capacité de levage ·

Anmerkungen zu den Tragfähigkeiten ·

Annotazioni sulle portate ·

Notas sobre la capacidad de elevación ·

Notas sobre a capacidade de içamento ·

Примечания по грузоподъемности

see page 19 · voir page 19 · siehe Seite 19 ·

vedi pagina 19 · ver página 19 · ver página 19 ·

см. на стр. 19

- RC (kg) at 0° articulation · Cap. nom. (kg) à 0° d'articulation · NT (kg) bei 0° Schwenk · Cn (kg) con snodo 0° · CN (kg) a 0° de articulación · RC (kg) com articulação a 0° · Номинальная грузоподъемность (кг) при повороте на шарнире 0°
- RC (kg) at 25° articulation · Cap. nom. (kg) à 25° d'articulation · NT (kg) bei 25° Schwenk · Cn (kg) con snodo 25° · CN (kg) a 25° de articulación · RC (kg) com articulação a 25° · Номинальная грузоподъемность (кг) при повороте на шарнире 25°
- RC (kg) at 40° articulation · Cap. nom. (kg) à 40° d'articulation · NT (kg) bei 40° Schwenk · Cn (kg) con snodo 40° · CN (kg) a 40° de articulación · RC (kg) com articulação a 40° · Номинальная грузоподъемность (кг) при повороте на шарнире 40°
- Boom elevation angle · Angle de relevage de la flèche · Auslegerwinkel · Angolo di brandeggio · Ángulo elevación pluma · Ángulo elevação lança · Угол стрелы
- Radius at 0° boom angle · Rayon pour un angle de flèche de 0° · Radius bei 0° Auslegerwinkel · Raggio con inclinazione braccio 0° · Radio a ángulo de pluma 0° · Raio a 0° de ângulo da lança · Радиус при угле наклона стрелы 0°
- Loads above red line are structural · Les charges listées au-dessus de la ligne rouge dépassent les limites structurales · Lasten oberhalb der roten Linie beschädigen den konstruktiven Aufbau · I carichi al di sopra della linea rossa superano i limiti strutturali · Las cargas encima de la línea roja son estructurales · Cargas acima da linha vermelha são estruturais · Грузоподъемность выше красной линии находится в пределах конструкционной прочности

LOAD CHART

MAC 25-4 (SL)

GRAPHIQUE DE CHARGE · TRAGLASTTABELLE · DIAGRAMMA DI CARICO · TABLA DE CARGA · TABELA DE CARGA · ТАБЛИЦА НАГРУЗОК

Hook block, rear counterweight + Superlift extra counterweight, third boom retracted · Crochet-moufle, Contrepoids arrière + Superlift Extra, troisième section flèche rentrée · Unterflasche, hinteres Gegengewicht + Superlift Extra Gegengewicht, drittes Auslegersegment eingefahren · Bozzello, contrappeso posteriore + contrappeso extra Superlift, terza sezione braccio retratta · Bloque de gancho, contrapeso trasero + contrapeso extra Superlift, terceira pluma retraída · Moitão, contrapeso na traseira + contrapeso extra do Superlift, terceira lança recolhida · Крюкблок, задний противовес + дополнительный противовес Superlift, третья секция стрелы втянута

Pick & Carry 0.4m/s (1.44 km/h)  66.6%

 6.1 m – 14.0 m

AS 1418.5

m	(m)													m	
	6.1	6.5	7.0	7.5	8.0	8.5	9.0	9.5	10.0	11.0	12.0	13.0	14.0		
kg	kg	kg	kg	kg	kg	kg	kg	kg	kg	kg	kg	kg	kg	kg	
1.4	25000	25000	25000	25000	24500	23950	23550								1.4
	25000	25000	25000	25000	24550	24000	23600								
	49°	52°	56°	58°	61°	63°	65°								
2.0	23350	23300	23300	23300	23250	23250	23250	23250	23200						2.0
	22550	22500	22500	22500	22450	22450	22450	22400	22400						
	41°	45°	49°	52°	55°	58°	60°	62°	64°						
2.5	21500	21500	21450	21450	21400	21400	21350	21350	21300	19100					2.5
	20550	20500	20500	20450	20450	20400	20400	20350	20350	17750					
	19100	19050	19050	19000	19000	18950	18950	18900	17950	15900					
3.0	17650	17650	17650	17600	17600	17600	17550	17550	17500	17500	14550				3.0
	16850	16850	16850	16800	16800	16750	16750	16750	16700	16350	13450				
	15650	15650	15650	15600	15600	15550	15550	15550	14900	13350	12100				
3.5	14950	14900	14900	14900	14850	14850	14850	14800	14800	14800	13450	12600			3.5
	14250	14200	14200	14200	14200	14150	14150	14150	14100	14100	12450	11600			
	13200	13200	13200	13150	13150	13150	13100	13100	12750	11500	10500	9650			
4.0	(3.5)	19°	28°	35°	40°	44°	47°	50°	53°	57°	61°	63°			4.0
	13300	12850	12850	12850	12800	12800	12800	12800	12800	12750	12400	11600	11000		
	12700	12250	12250	12200	12200	12200	12200	12200	12150	12150	11650	10850	10200		
5.0	11750	11350	11350	11300	11300	11300	11300	11300	11150	10050	9250	8550	7950		5.0
	(3.9)	18°	27°	34°	39°	43°	46°	49°	54°	58°	61°	63°			
			11600	10250	9950	9950	9950	9950	9900	9900	9900	9850	9600		
6.0			11050	9750	9450	9450	9450	9450	9450	9450	9400	9400	9000		6.0
			10200	9000	8750	8750	8750	8750	8700	8100	7450	6900	6450		
			(4.4)	(4.9)	17°	26°	32°	37°	40°	46°	51°	55°	58°		
7.0					9150	8200	8000	8000	8000	8000	8000	7950	7950		7.0
					8700	7800	7600	7600	7600	7600	7600	7550	7550		
					8000	7200	7000	7000	7000	6850	6250	5800	5400		
8.0					(5.4)	(5.9)	16°	24°	30°	38°	44°	49°	53°		8.0
							7450	6800	6650	6650	6650	6600	6600		
							7050	6450	6300	6300	6300	6250	6250		
9.0							6500	5900	5800	5800	5400	5000	4650		9.0
							(6.4)	(6.9)	15°	29°	37°	42°	47°		
									6200	5600	5600	5600	5600		
10									5900	5300	5300	5300	5300		10
									5400	4850	4850	4400	4100		
									(7.4)	14°	27°	35°	41°		
11										5250	4800	4800	4800		11
										5000	4550	4550	4550		
										4550	4150	4000	3650		
12										(8.4)	14°	26°	34°		12
											4550	4150	4150		
											4300	3900	3900		

For explanations see page 13 · Pour plus de détails, voir page 13 · Bemerkungen siehe Seite 13 · Per spiegazioni vedere a pagina 13 · Véase p. 13 para más información · Para explicações, ver página 13 · Объяснения см. на стр. 13

Notes to lifting capacity · Notes relatives à la capacité de levage · Anmerkungen zu den Tragfähigkeiten · Annotazioni sulle portate · Notas sobre la capacidad de elevación · Notas sobre a capacidade de içamento · Примечания по грузоподъемности:

see page 19 · voir page 19 · siehe Seite 19 · vedi pagina 19 · ver página 19 · ver página 19 · см. на стр. 19

LOAD CHART

MAC 25-4 (SL)



GRAPHIQUE DE CHARGE · TRAGLASTTABELLE · DIAGRAMMA DI CARICO ·
TABLA DE CARGA · TABELA DE CARGA · ТАБЛИЦА НАГРУЗОК

Hook block, rear counterweight + Superlift extra counterweight, third boom extending · Crochet-moufle, Contrepoids arrière + Superlift Extra, troisième section flèche sortie · Unterflasche, hinteres Gegengewicht + Superlift Extra Gegengewicht, drittes Auslegersegment ausfahrend · Bozzello, contrappeso posteriore + contrappeso extra Superlift, terza sezione braccio estesa · Bloque de gancho, contrapeso trasero + contrapeso extra Superlift, tercera pluma extendida · Moitão, contrapeso na traseira + contrapeso extra do Superlift, terceira lança estendida · Крюкблок, задний противовес + дополнительный противовес Superlift, третья секция стрелы выдвинута

Pick & Carry 0.4 m/s (1.44 km/h)  66.6%

 15.0 m – 18.42 m

AS 1418.5

	 (m)				
	15.0	16.0	17.0	18.4	
m	kg	kg	kg	kg	m
5.0	9200	8950	8700		5.0
	8600	8200	7950		
	6150	5950	5750		
	61°	63°	65°		
6.0	8000	7800	7600	6950	6.0
	7550	7300	7100	6400	
	5200	5000	4850	4650	
	56°	59°	61°	64°	
7.0	6650	6750	6800	6400	7.0
	6300	6400	6400	5950	
	4450	4300	4200	4050	
	51°	54°	57°	60°	
8.0	5650	5750	5800	5900	8.0
	5350	5450	5500	5550	
	3900	3800	3700	3550	
	45°	49°	52°	56°	
9.0	4850	4950	5000	5100	9.0
	4600	4650	4750	4800	
	3500	3350	3300	3150	
	39°	44°	47°	52°	
10	4200	4300	4350	4450	10
	4000	4050	4150	4200	
	3150	3050	2950	2850	
	33°	38°	42°	47°	
11	3700	3800	3850	3950	11
	3500	3550	3650	3700	
	2900	2800	2700	2600	
	24°	32°	37°	43°	
12	3250	3350	3400	3500	12
	3050	3150	3200	3300	
	2650	2550	2500	2350	
	12°	24°	31°	38°	
13	3100	2950	3050	3100	13
	2900	2800	2850	2950	
	2600	2400	2300	2200	
	(12.4)	12°	23°	32°	
14	2850	2700	2800	2800	14
	2400	2150	2050		
	(13.4)	12°	25°		
15			2600	2500	15
			2200	1900	
			(14.4)	17°	
15.71				2300	15.71
				1900	
				(15.8)	

Notes to lifting capacity ·

Notes relatives à la capacité de levage ·

Anmerkungen zu den Tragfähigkeiten ·

Annotazioni sulle portate ·

Notas sobre la capacidad de elevación ·

Notas sobre a capacidade de içamento ·

Примечания по грузоподъемности

see page 19 · voir page 19 · siehe Seite 19 ·

vedi pagina 19 · ver página 19 · ver página 19 ·

см. на стр. 19

- RC (kg) at 0° articulation · Cap. nom. (kg) à 0° d'articulation · NT (kg) bei 0° Schwenk · Cn (kg) con snodo 0° · CN (kg) a 0° de articulación · RC (kg) com articulação a 0° · Номинальная грузоподъемность (кг) при повороте на шарнире 0°
- RC (kg) at 25° articulation · Cap. nom. (kg) à 25° d'articulation · NT (kg) bei 25° Schwenk · Cn (kg) con snodo 25° · CN (kg) a 25° de articulación · RC (kg) com articulação a 25° · Номинальная грузоподъемность (кг) при повороте на шарнире 25°
- RC (kg) at 40° articulation · Cap. nom. (kg) à 40° d'articulation · NT (kg) bei 40° Schwenk · Cn (kg) con snodo 40° · CN (kg) a 40° de articulación · RC (kg) com articulação a 40° · Номинальная грузоподъемность (кг) при повороте на шарнире 40°
- Boom elevation angle · Angle de relevage de la flèche · Auslegerwinkel · Angolo di brandeggio · Ángulo elevación pluma · Ángulo elevação lança · Угол стрелы
- Radius at 0° boom angle · Rayon pour un angle de flèche de 0° · Radius bei 0° Auslegerwinkel · Raggio con inclinazione braccio 0° · Radio a ángulo de pluma 0° · Raio a 0° de ángulo da lança · Радиус при угле наклона стрелы 0°
- Loads above red line are structural · Les charges listées au-dessus de la ligne rouge dépassent les limites structurelles · Lasten oberhalb der roten Linie beschädigen den konstruktiven Aufbau · I carichi al di sopra della linea rossa superano i limiti strutturali · Las cargas encima de la línea roja son estructurales · Cargas acima da linha vermelha são estruturais · Грузоподъемность выше красной линии находится в пределах конструкционной прочности

TECHNICAL SPECIFICATIONS

MAC 25-4 (SL)

SPÉCIFICATIONS TECHNIQUES · TECHNISCHE DATEN · SPECIFICA TECNICA · ESPECIFICACIONES TÉCNICAS · ESPECIFICAÇÕES TÉCNICAS · ТЕХНИЧЕСКИЕ ХАРАКТЕРИСТИКИ

Boom and Jib

Flèche et fléchette · Ausleger und Spitze · Braccio base e jib · Pluma y plumín · Lança e braço auxiliar · Основная стрела и гусек



Four section boom ·

Flèche en quatre sections · Vierteiliger Ausleger · Braccio in quattro sezioni · Pluma de cuatro secciones · Lança de quatro seções · Четырехсекционная стрела:

Main boom and three powered sections ·

Flèche principale et trois sections motorisées · Hauptausleger und drei angetriebene Segmente · Braccio base con tre sezioni motorizzate · Pluma principal y tres secciones accionadas · Lança principal e três seções mecanizadas · Основная стрела и три гидравлически выдвигаемые секции



Maximum hook height ·

Hauteur maximale au crochet · Max. Hakenhöhe · Massima altezza sotto gancio · Altura máxima de gancho · Altura máxima do gancho · Максимальная высота подъема крюка

18 m



Boom elevation angle range (min. / max.) ·

Plage angulaire de levage de la flèche (min / max) · Ausleger-Hubwinkel (min. / max.) · Intervallo angolazioni di sollevamento braccio (min. / max.) · Ângulos de elevación de pluma (mín. / máx.) · Intervalo do ângulo de elevação da lança (min. / máx.) · Диапазон изменения угла наклона стрелы (мин. / макс.)

-10° / 65°



Maximum hook height with jib ·

Hauteur maximale au crochet avec fléchette · Max. Hakenhöhe mit Spitze · Massima altezza sotto gancio con jib · Altura máxima de gancho con plumín · Altura máxima do gancho com braço auxiliar · Максимальная высота подъема крюка стрелы с гуськом

20.5 m



40° articulation each side of centre providing a total 80° slewing arc ·

Articulation de 40° de chaque côté du centre pour un arc de giration total de 80° · 40° Schwenk zu jeder Seite der Mittel-linie ergeben insgesamt einen 80°-Schwenkbogen · Snodo di 40° su entrambi i lati rispetto al centro, per un angolo di rotazione totale di 80° · Articulación de 40° a cada lado del centro para una arco total de giro de 80° · Articulação de 40° para cada lado do centro, totalizando 80° de arco de giro · 40° поворота в каждую сторону от оси шарнира с общей дугой поворота 80°

80°

Machinery hook ·

Crochet de levage machines · Maschinenhaken · Gancio macchina · Gancho de maquinaria · Gancho da máquina · Крюк для оборудования

15 tonne

Hoist

Treuil · Hubwerk · Argano · Cabrestante · Guincho · Подъем



Hoist · Treuil · Hubwerk · Argano · Cabrestante · Guincho · Подъем:

Fully compensated hook height when telescoping boom 1 and 2 ·

Hauteur au crochet entièrement compensée lors du télescopage sections de flèche 1 et 2 · Vollkompensierte Hakenhöhe bei ausgefahrenen Segmenten 1 und 2 · Altezza sotto gancio interamente compensata con lo sfilo della sezione 1 e 2 · Altura del gancho totalmente compensada al telescopar pluma 1 y 2 · Altura do gancho totalmente compensada durante a projeção das lanças 1 e 2 · Полностью компенсированная высота подъема крюка при выдвигании стрелы 1 и 2

Anti two-block system ·

Limiteur de levage · Hubendschalter · Dispositivo fincorsa salita bozzello · Sistema interruptor A2B · Sistema limitador do gancho · Ограничитель высоты подъема крюка



Maximum line pull ·

Traction par câble max. · Max. Seilzug · Tiro max. sulla fune · Tensión máx. de cable · Tração máx. por cabo · Максимальная грузоподъемность троса

4.2 tonne



Two speed hoist ·

Treuil à deux vitesses · Zweistufiges Hubwerk · Argano a due velocità · Dos velocidades de cabrestante · Guincho com dupla velocidade · Двухскоростная лебедка

41 m/min / 82 m/min



Hook block, two, four, or six part, maximum rated capacity ·

Crochet-moufle, deux, quatre ou six pièces, capacité nominale max. · Unterflasche, zwei-, vier oder sechsteilig, max. Nenntragfähigkeit · Bozzello, due, quattro o sei pulegge, max. capacità nominale · Bloque de gancho, dos, cuatro o seis partes, capacidad nominal máxima · Moitão, duas, quatro ou seis partes, máxima capacidade nominal · Крюкоблок, двух-, трех-, четырех или шестиэлементный, максимальная номинальная грузоподъемность

25 tonne

TECHNICAL SPECIFICATIONS

MAC 25-4 (SL)

SPÉCIFICATIONS TECHNIQUES · TECHNISCHE DATEN · SPECIFICA
TECNICA · ESPECIFICACIONES TÉCNICAS · ESPECIFICAÇÕES TÉCNICAS ·
ТЕХНИЧЕСКИЕ ХАРАКТЕРИСТИКИ

Engine and Transmission

Moteur et transmission · Motor und Getriebe · Motore e trasmissione · Motor y transmisión ·
Motor e transmissão · Двигатель и трансмиссия



Mercedes OM 906 EUROMOT 3a turbo charged and intercooled diesel engine with hinged engine cover and mid cover for easy serviceability ·

205 kW

Moteur diesel Mercedes OM 906 EUROMOT 3a à turbocompresseur et intercooler, avec capot moteur sur charnières et capots intermédiaires pour un entretien facile · Mercedes OM 906 Turbodiesel mit Ladeluftkühler, erfüllt EUROMOT 3a; inklusive aufklappbarer Motorhaube und Mittelabdeckung für hohe Wartungsfreundlichkeit · Motore diesel Mercedes OM 906 EUROMOT 3a con intercooler turbo con cofano motore incernierato e centrale per una facile manutenzione · Motor diésel turboalimentado con intercooler Mercedes OM 906 EUROMOT 3a con cubierta central y cubierta de motor abatible para facilitar el mantenimiento · Motor a diesel turbo com intercooler Mercedes OM 906 EUROMOT 3a com capó articulado e tampa intermediária para facilitar a manutenção · Дизельный двигатель Mercedes OM 906 стандарта EUROMOT 3a с турбонаддувом и интеркулером с откидной крышкой двигателя на петлях и средней крышкой для удобства обслуживания

Engine torque ·

1100 Nm

Couple moteur · Motor-Drehmoment · Coppia motrice · Par motor · Torque do motor ·
Вращающий момент двигателя

Fuel tank capacity ·

440 l

Capacité du réservoir de carburant · Kraftstofftankvolumen · Capacità serbatoio carburante ·
Volumen depósito combustible · Capacidade do tanque · Емкость топливного бака

Fuel type ·

Diesel

Type de carburant · Kraftstoff · Tipo di carburante ·

Diesel · Diesel · Diesel

Tipo de combustible · Tipo de combustível · Тип топлива

Dissel · Diesel · дизель



Allison 3000 ·

Allison 3000 · Allison 3000 ·
Allison 3000 · Allison 3000 ·
Allison 3000 · Allison 3000

6-speed automatic

Boîte automatique à 6 vitesses · Sechsgang-Automatik

Automatico 6 marce · 6 velocidades, automático

6 marchas automáticas · 6-ступенчатая автоматическая

Transfer case ·

Boîte de transfert · Verteilergetriebe · Scatola di rinvio · Caja de transferencia · Caixa de transferência · Раздаточная коробка:

ZF VG 750 2:1 ratio ·

ZF VG 750 rapport 2:1 · ZF VG 750, Übersetzung 2:1 · ZF VG 750 rapporto 2:1 ·

ZF VG 750 relación 2:1 · ZF VG 750 razão 2:1 · ZF VG 750 с передаточным отношением 2:1

High / low range via airshift ·

Plage haute / basse par airshift · Schaltung per Druckluft · Marcia lenta / veloce con airshift ·

Velocidad larga / corta mediante cambio neumático · Troca de marchas alta / baixa por câmbio pneumático ·

Пневматическое переключение на выс. / низк. диапазон

2WD/4WD via airshift, disconnect to rear axle ·

2/4 roues motrices par airshift, débrayage sur l'essieu arrière · 2WD/4WD per Druckluft-Abschaltung / Zuschaltung

der Hinterachse · Trazione a due/quattro ruote tramite airshift, disconnessione da assale posteriore ·

2 x 4 / 4 x 4 mediante cambio neumático, desconexión de eje trasero · Tração em 2 ou 4 rodas por câmbio pneumático,

desconecta o eixo traseiro · Пневматическое переключение 2WD / 4WD с помощью отключаемого заднего моста

Hydraulic System

Système hydraulique · Hydrauliksystem · Impianto idraulico · Sistema hidráulico · Sistema hidráulico ·
Гидравлическая система



Hydraulic Pump ·

Pompe hydraulique · Hydraulikpumpe · Pompa idraulica · Bomba hidráulica · Bomba hidráulica · Гидронасос:

Load sensing axial piston ·

Piston axial à détection de charge · Lastgeregelte Axialkolbenpumpe · Pistone assiale load-sensing ·

Pistón axial con sensor de carga · Pistão axial para sensor de carga · Аксиально-поршневой, с датчиком нагрузки

Maximum pump flow rate ·

150 l/min

Débit maximal de la pompe · Max. Förderleistung · Massima portata della pompa ·

Caudal de bomba máx. · Vazão máxima da bomba · Максимальная подача насоса

Maximum working pressure ·

250 bar

Pression de service maximale · Max. Arbeitsdruck · Massima pressione di esercizio ·

Presión máxima de trabajo máx. · Pressão de trabalho máxima · Максимальное рабочее давление

TECHNICAL SPECIFICATIONS

MAC 25-4 (SL)

SPÉCIFICATIONS TECHNIQUES · TECHNISCHE DATEN · SPECIFICA
TECNICA · ESPECIFICACIONES TÉCNICAS · ESPECIFICAÇÕES TÉCNICAS ·
ТЕХНИЧЕСКИЕ ХАРАКТЕРИСТИКИ

HYDR

Hydraulic tank with top mounted return and in-tank suction filters ·

380 l

Réservoir hydraulique avec filtre de retour monté sur le dessus et filtres d'aspiration intégrés ·

Hydrauliktank mit oben montierten Rücklauf- und im Tank integrierten Ansaugfiltern ·

Serbatoio idraulico con ritorno sul lato superiore e filtri di aspirazione interni ·

Depósito hidráulico con filtros de retorno montados en la parte superior y filtros de succión integrados ·

Tanque hidráulico com retorno instalado por cima e filtros de sucção no interior ·

Гидравлический бак с установленными сверху бака фильтром возврата и всасывающим фильтром на входе в бак

Carrier

Châssis · Unterwagen · Carro · Chasis · Chassi · Шасси

Drive axles · Essieux moteur · Antriebsachsen · Assi motore · Ejes motrices · Eixos de tração · Ведущие мосты:

Kessler D71 PL477 heavy duty high speed planetary axle ·

Essieu planétaire usage intensif et haute vitesse Kessler D71 PL477 · Kessler D71 PL477 Schwerlast-Planeten-

achse für hohe Geschwindigkeiten · Assale con rotismo epicicloideale Kessler D71 PL477 heavy-duty ad alta velocità ·

Eje planetario de alta velocidad de trabajo pesado Kessler D71 PL477 · Eixo planetário Kessler D71 PL477 para

serviço pesado e alta velocidade · Рассчитанный на эксплуатацию в тяжелых условиях высокоскоростной мост

с планетарными колесными редукторами Kessler D71 PL477

Front axle fitted with driver selectable diff lock and reinforced for pick and carry operation ·

Essieu avant équipé d'un sélecteur de blocage différentiel et renforcé pour les opérations « pick and carry » ·

Vorderachse mit manuell zuschaltbarer Differenzialsperre, verstärkte Ausführung für Transportbetrieb · Assale anteriore

dotato di blocco differenziale selezionabile dal conducente e rinforzato per l'uso tipico di un „pick and carry“ ·

Eje delantero equipado con bloqueo diferencial seleccionable por el conductor y reforzado para operación «pick and carry» ·

Eixo dianteiro equipado com bloqueio do diferencial ativado pelo operador e reforçado para operações de coleta e

transporte · Передний мост оснащен блокировкой дифференциала, включаемой водителем, и усилен для

выполнения подъема и переноски грузов

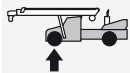

MAC 25-4 & MAC 25-4 SL:

Highway travel · Déplacement voie rapide · Autobahn-Transport · Marcia su strada · Desplazamiento en carretera ·

Viagem por rodovia · Движение по шоссе:

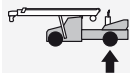

Front axle · Essieu avant · Vorderachse · Assale anteriore · Eje delantero · Eixo dianteiro · Передний мост

11 900 kg

Rear axle · Essieu arrière · Hinterachse · Assale posteriore · Eje trasero · Eixo traseiro · Задний мост

12 000 kg

Total · Total · Gesamt · Totale · Total · Total · Общий

23 900 kg

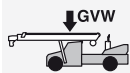

MAC 25-4:

Lifting configuration · Configuration de levage · Hubkonfiguration · Configurazione di sollevamento ·

Configuración de elevación · Configuração para içamento · Конфигурация подъема:

Front axle · Essieu avant · Vorderachse · Assale anteriore · Eje delantero · Eixo dianteiro · Передний мост

10 010 kg

Rear axle · Essieu arrière · Hinterachse · Assale posteriore · Eje trasero · Eixo traseiro · Задний мост

13 890 kg

Total · Total · Gesamt · Totale · Total · Total · Общий

23 900 kg

MAC 25-4 SL:

Lifting configuration · Configuration de levage · Hubkonfiguration · Configurazione di sollevamento ·

Configuración de elevación · Configuração para içamento · Конфигурация подъема:

Front axle · Essieu avant · Vorderachse · Assale anteriore · Eje delantero · Eixo dianteiro · Передний мост

9 470 kg

Rear axle · Essieu arrière · Hinterachse · Assale posteriore · Eje trasero · Eixo traseiro · Задний мост

16 590 kg

Total · Total · Gesamt · Totale · Total · Total · Общий

26 060 kg



Full power Orbitrol with twin hydraulic double acting rams ·

Orbitrol pleine puissance avec deux vérins hydrauliques double action · Hochleistungs-Lenkaggregat (Orbitrol)

mit zwei doppeltwirkenden Kolben · Sistema Orbitrol a piena potenza con cilindri idraulici a doppio effetto ·

Orbitrol de potencia completa con dos arietes hidráulicos de doble efecto · Orbitrol de potência máxima

com carneiros hidráulicos geminados de dupla ação · Система рулевого управления с гидроусилителем Orbitrol

с двухцилиндровым гидравлическим насосом двойного действия

Priority flow from main pump supply plus electro hydraulic emergency supply ·

Débit prioritaire à partir de la pompe principale plus alimentation d'urgence hydroélectrique ·

Vorrangversorgung von Hauptpumpe plus elektrohydraulischer Notlenkfunktion ·

Portata prioritaria della mandata pompa principale e alimentazione di emergenza elettroidraulica ·

Flujo de prioridad desde el suministro de la bomba principal, más suministro de emergencia electrohidráulico ·

Vazão prioritária da bomba principal mais suprimento de emergência eletro-hidráulico ·

Подача гидравлической жидкости от основного насоса и резервная схема аварийной подачи от электронасоса

Turning circle: Outside wheels radius ·

7.9 m

Rayon de braquage : rayon roues ext. · Wendekreis: Äußerer Wendekreis · Raggio di sterzata:

Raggio esterno della ruota · Circulo de giro: Radio exterior ruedas · Circulo de giro: raio das rodas externas ·

Диаметр разворота: Радиус поворота по следу наружного колеса

TECHNICAL SPECIFICATIONS

MAC 25-4 (SL)

SPÉCIFICATIONS TECHNIQUES · TECHNISCHE DATEN · SPECIFICA
TECNICA · ESPECIFICACIONES TÉCNICAS · ESPECIFICAÇÕES TÉCNICAS ·
ТЕХНИЧЕСКИЕ ХАРАКТЕРИСТИКИ

Brakes · Freins · Bremsen · Freni · Frenos · Freios · тормоза:

Air operated high capacity ·

Pneumatiques haute capacité · Druckluftbetätigt mit hoher Bremsleistung · Azionamento pneumatico, elevata capacità · De aire de alta capacidad · Operação pneumática, alta capacidade · Пневматические, высокоэффективные

Large wedge style twin circuit service and spring applied park brakes on both front and rear axles ·

Freins de service à coin double conduite et frein de parking à ressort sur essieux avant et arrière · Große Betriebs-Keilbremsen mit zwei Bremskreisen sowie federbetätigte Feststellbremsen an beiden Achsen · Doppio circuito di tipo a cuneo grande e freni di stazionamento a molla su entrambi gli assali anteriore e posteriore · Tipo cuña larga, servicio de circuito doble y frenos de estacionamiento accionados por muelle, tanto en eje delantero, como trasero · Freios de estacionamento com duplo circuito de serviço e por ação de mola ao estilo de cunha grande nos eixos dianteiro e traseiro · Тормозная система состоит из двухконтурного большого рабочего клинового тормоза и стояночных пружинных тормозов на передних и задних осях

Crane operation hold brake on right side front wheel ·

Frein d'arrêt de fonctionnement de la grue sur roue avant droite · Kranbetrieb-Haltebremse am rechten Vorderrad · Freno di stazionamento durante il funzionamento della gru sulla ruota anteriore, lato destro · Freno de parada de operación de grúa en rueda delantera derecha · Freio de parada da operação do guindaste na roda dianteira direita · Тормоз удержания крана в рабочем положении на переднем правом колесе

Driver selectable engine exhaust brake is available in all gears – automatically selects converter lockup ·

Frein sur échappement sélectionnable par conducteur disponible pour tous rapports – sélectionne automatiquement le blocage du convertisseur · Die in allen Gängen manuell zuschaltbare Motorbremse aktiviert automatisch die Wandlerüberbrückung · Freno motore selezionabile dal conducente disponibile in tutte le marce: seleziona automaticamente il blocco convertitore · Freno de escape del motor seleccionable por el conductor disponible en todos los engranajes – selecciona automáticamente bloqueo del convertidor · Freio-motor selecionável pelo motorista disponível em todas as marchas – seleciona automaticamente o bloqueio do conversor · Включаемый водителем тормоз-замедлитель на выпускном трубопроводе двигателя работающий на всех передачах – автоматически выбирает блокировку гидротрансформатора

Suspension · Suspension · Federung · Sospensioni · Suspensión · Suspensão · Подвеска:

Two semi-elliptic springs on front and rear axle with automatic hydraulic spring lockouts on front axle ·

Deux ressorts semi-elliptiques sur essieu avant et arrière avec blocage hydraulique automatique des ressorts sur essieu avant · Zwei Blattfedern an Vorder- und Hinterachse mit automatischen, hydraulischen Federsperren vorne · Due molle semiellittiche sull'assale anteriore e posteriore con blocchi molla idraulica automatici sull'assale anteriore · Dos muelles semi elípticos en eje delantero y trasero con bloqueos de muelles hidráulicos automáticos en el eje delantero · Duas molas semi-elípticas nos eixos dianteiro e traseiro com bloqueio hidráulico automático no eixo dianteiro · Две полуэллиптические пружины на передней и задней осях и гидравлические пружины автоблокировки на передней оси

Tyres

Pneumatiques · Bereifung · Pneumatici · Neumáticos · Pneus · Шины



14.00 x 20 bias ply duals ·

11.00 x 20 jumelés diagonaux · 11.00 x 20 Diagonal-Zwillingsreifen · Pneumatici a struttura diagonale doppi 11,00 x 20 · 11.00 x 20 estructura diagonal duals · Pneus cinturados 11.00 x 20 para rodagem dupla · 11.00 x 20, сдвоенные, со смещением слоев корда

20 in x 10 in heavy duty ISO 10 stud 335 PCD spigot mount rims ·

20" x 10 sur jantes usage intensif ISO 10 goujons PCD 335 montage ergot · 20" x 10 auf mittenzentrierten ISO-Schwerlastfelgen (10 Radbolzen, 335 mm Lochkreisdurchmesser) · Cerchi 20" x 10", heavy-duty, montaggio con flangia di centraggio, PCD 335, 10 bulloni · 20" x 10 en llantas de carga pesada ISO, 10 pernos, diámetro círculo orificios 335 mm · Pino de 20 x 10 pol reforçado ISO 10 335 PCD bordas montadas nos ressalto · Обода стандарта ISO размером 20 дюймов x 10 дюймов на 10 шпильках по диаметру начальной окружности 335

Vehicle Performance

Performances du véhicule · Fahrleistungen · Prestazioni veicolo · Prestaciones del vehículo ·
Desempenho do veículo · Характеристики автомобиля



Maximum rated travel speed ·

Vitesse de translation nominale maximale · Höchstgeschwindigkeit · Velocità di marcia nominale massima · Velocidad de desplazamiento nominal máx. · Velocidade de percurso máxima nominal · Максимальная расчетная скорость движения

75 kph

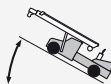

Gradeability ·

Tenue de route en côte · Steigfähigkeit · Inclinazione massima superabile · Pendiente máx. · Capacidade de rampa · Способность преодолевать подъем

45 %

TECHNICAL SPECIFICATIONS

MAC 25-4 (SL)

SPÉCIFICATIONS TECHNIQUES · TECHNISCHE DATEN · SPECIFICA TECNICA · ESPECIFICACIONES TÉCNICAS · ESPECIFICAÇÕES TÉCNICAS · ТЕХНИЧЕСКИЕ ХАРАКТЕРИСТИКИ

Cab, Controls and Operator aids

Cabine, commandes et sécurités · Kabine, Steuerung und Sicherheitseinrichtungen · Cabina, comandi e dispositivi di sicurezza · Cabina, controles y sistema de seguridad · Cabine, controles e equipamentos de segurança · Кабина, органы управления и Дополнительные устройства



Two person, insulated lock up cabin ·

Deux personnes, cabine verrouillable isolée · Abschließbare, schall- und wärmeisolierte Zweipersonenkabine · Cabina dotata di chiusura e isolata, per due persone · Dos personas, cabina aislada con llave · Cabine para duas pessoas, isolamento térmico, com fechadura · Двухместная, запираемая на замок, звуко- и теплоизолированная:

ISRI suspension driver's and passenger seats, including retracting seat belts ·

Sièges conducteur et passagers à suspension ISRI, avec ceintures rétractables · Gefederte Fahrer- und Beifahrersitze von ISRI mit automatischen Sicherheitsgurten · Sedili molleggiati IRSI sia lato conducente che passeggero, con cinture di sicurezza · Asientos del conductor y del pasajero con suspensión ISRI, incluyendo cinturones de seguridad retráctiles · Assentos ISRI com suspensão para motorista e passageiro, com cintos de segurança retráteis · Сиденья для водителя и пассажира на подвеске ISRI, включающие систему втягивания ремней безопасности

Colour LCD display ·

Ecran LCD couleur · LCD-Farbdisplay · Display LCD a colori · Pantalla LCD a color · Monitor LCD colorido · Цветной ЖК-дисплей

MP3 player with integrated GPS with Bluetooth handsfree ·

Lecteur MP3 avec GPS intégré et Bluetooth mains libres · MP3-Player mit integriertem GPS und Bluetooth-Freisprecheinrichtung · Lettore MP3 con GPS integrato e vivavoce Bluetooth · Reprodutor MP3 con GPS integrado y manos libres Bluetooth · Aparelho de MP3 com GPS integrado e sistema Bluetooth para mãos livres · Проигрыватель MP3 с Bluetooth-системой хендс-фри

Reversing camera ·

Caméra de recul · Rückfahrkamera · Telecamera per retromarcia · Cámara de marcha atrás · Câmera de ré · Камера заднего вида

Centralised greasing ·

Graissage centralisé · Zentralschmierung · Impianto di lubrificazione a grasso centralizzato · Lubricación central · Lubrificação centralizada · Централизованная смазка

Cruise control ·

Régulateur de vitesse · Tempomat · Pilota automatico · Control de crucero · Piloto automático · Круиз-контроль

Engine monitoring ·

Suivi moteur · Motorüberwachung · Monitoraggio motore · Monitorización de motor · Monitoramento do motor · Мониторинг двигателя

Service diagnostics ·

Diagnostic d'entretien · Wartungsdiagnosen · Diagnostica di manutenzione · Diagnósticos de servicio · Diagnósticos de serviço · Сервисная диагностика



Rated capacity indicator – dynamically calculates rated capacity on slopes. Provides audio/visual overload pre-warning and motion cut-outs ·

Indicateur de capacité nominale – calcule en temps réel la capacité nominale sur pentes. Avertit par témoin lumineux et sonore des surcharges et des arrêts de déplacement · Traglastanzeige – berechnet dynamisch die Nenntagfähigkeit an Geländeneigungen. Mit akustisch /optischer Überlast-Vorwarnung und Bewegungsabschaltung · Indicatore della capacità integrato – calcola dinamicamente la portata nominale nelle pendenze. Segnalazione acustica/visiva di preavviso per sovraccarico e interruzione spostamento · Indicador de capacidad nominal – calcula dinámicamente la capacidad nominal en pendientes. Proporciona preavisos acústicos/visuales de sobrecarga y desconexión de movimiento · Indicador de capacidade nominal – calcula dinamicamente a capacidade nominal em rampas. Oferece sobrecarga audiovisual antes do alerta e da interrupção do movimento · Индикатор номинальной грузоподъемности – динамически рассчитывает номинальную грузоподъемность на уклонах. Обеспечивает звуковое и визуальное предупреждение о перегрузке



3 pilot control levers for crane functions ·

3 manettes de commande pour les fonctions de la grue · 3 vorgesteuerte Bedienelemente für die Kranfunktionen · 3 leve di comando pilota per le funzioni della gru · 3 palancas de control piloto para funciones de la grúa · 3 alavancas de controle do piloto para funções do guindaste · 3 рычага пилотного управления функциями крана



Air conditioned and heated ·

Systèmes de climatisation et de chauffage · Klimaanlage und Heizung · Climatizzazione e riscaldamento · Aire acondicionado y calefacción · Ar condicionado e calefação · Кондиционер и отопитель

NOTES TO LIFTING CAPACITY

MAC 25-4 (SL)

CONDITIONS D'UTILISATION · ANMERKUNGEN ZU DEN TRAGFÄHIGKEITEN · ANNOTAZIONI SULLE PORTATE · CONDICIONES DE UTILIZACIÓN · NOTAS SOBRE CAPACIDADE DE IÇAMENTO · ПРИМЕЧАНИЯ ПО ГРУЗОПОДЪЕМНОСТИ

Lifting capacities do not exceed 66.6% of tipping load. Weight of hook blocks and slings is part of the load, and is to be deducted from the capacity ratings. Consult Rated Capacity Manual for further details.

Note: Data published herein is intended as a guide only and shall not be construed to warrant applicability for lifting purposes. Crane operation is subject to the computer charts and Rated Capacity Manual both supplied with the crane.

Les capacités de levage ne dépassent pas 66.6% de la charge de basculement. Le poids du crochet moufle et les élingues sont considérés comme intégrés à la charge et doivent être soustraits des capacités. Consultez le manuel des capacités nominales pour plus de détails.

Remarque : Les présentes données sont publiées uniquement à titre indicatif et ne constituent en aucun cas une garantie d'aptitude aux opérations de levage. Pour le fonctionnement de la grue, consulter les graphiques et le le manuel des capacités nominales, fournis tous les deux avec la grue.

Tragfähigkeitswerte nicht über 66,6 % der Kipplast. Das Gewicht der Unterflaschen und Schlingen ist Teil der Last und muss von den Tragfähigkeitswerten abgezogen werden. Weitere Einzelheiten im Handbuch zur Nenntragfähigkeit.

Hinweis: Die hier enthaltenen Daten sind nur als Richtschnur zu verstehen und gewährleisten keine Eignung für die jeweiligen Hebeanwendungen. Die Krannutzung unterliegt den mit dem Kran ausgelieferten Computer-Traglastdiagrammen und dem Handbuch zur Nenntragfähigkeit (Rated Capacity Manual).

Le capacità di sollevamento non superano il 66,6 % del carico di ribaltamento. Il peso dei bozzelli e delle funi d'attacco viene considerato parte del carico e deve quindi essere sottratto dalle capacità nominali. Per ulteriori dettagli, consultare la sezione sulla capacità nominale del manuale.

Nota: I dati riportati in questo prospetto sono forniti esclusivamente a titolo indicativo, pertanto non sono da ritenersi impegnativi ai fini dell'applicazione della garanzia sulle portate di sollevamento. Per l'uso della gru occorre rispettare le tabelle software e il manuale d'uso, sezione capacità nominale, forniti in dotazione con la gru stessa.

Las capacidades de elevación no exceden el 66.6% de la carga de vuelco. Los pesos de los ganchos y las eslingas son parte de la carga y tienen que ser deducidas de las capacidades nominales. Consulte el Manual de Capacidades Nominales para más detalles.

Nota: Los datos publicados se proporcionan a título informativo, por tanto, no se consideraran vinculantes a los efectos de la garantía de la capacidad de elevación. La utilización de la grúa está sujeta al cumplimiento de las tablas originales y el Manual de Capacidades Nominales suministrados con la grúa.

Capacidades de içamento: não exceder 66.6% da carga de tombamento. O peso dos moitões e eslingas faz parte da carga e tem de ser subtraído das capacidades nominais. Consulte o manual de capacidades nominais para outros detalhes.

Nota: Os dados publicados aqui destinam-se a simples orientação e não devem ser interpretados como garantia de aplicabilidade para fins de içamento. A operação da grua depende de tabelas de computador e do manual de capacidades, ambos fornecidos com a máquina.

Грузоподъемность не превышает 66.6% нагрузки опрокидывания. Вес крюкоблока и строп считается частью груза и должен вычитаться из номинальных значений грузоподъемности. Для получения более подробной информации используйте руководство по номинальной грузоподъемности.

Примечание. Публикуемые данные даются только для справки и не гарантируют применимость для расчета нагрузки. При использовании крана следует пользоваться таблицами, рассчитанными компьютером, руководством по номинальной грузоподъемности, которые поставляются вместе с краном.

NOTES

MAC 25-4 (SL)

NOTES · NOTIZEN · NOTA · NOTAS · NOTAS ·
ПОМЕТЫ, КОММЕНТАРИИ, ПРИМЕЧАНИЯ

A large rectangular area with horizontal lines, intended for taking notes.

NOTES

MAC 25-4 (SL)

NOTES · NOTIZEN · NOTA · NOTAS · NOTAS ·
ПОМЕТЫ, КОММЕНТАРИИ, ПРИМЕЧАНИЯ

A large rectangular area with horizontal lines, intended for writing notes. The lines are evenly spaced and cover the majority of the page's width and height.

BRISBANE

585 Curtin Avenue East
Eagle Farm QLD 4009
AUSTRALIA

Ph: +61 7 3868 9600
Fax: +61 7 3268 2489

SYDNEY

114 Hassall Street
Wetherill Park NSW 2164
AUSTRALIA

Ph: +61 2 8786 4444
Fax: +61 2 8786 4455

MELBOURNE

187 Osborne Avenue
Clayton South VIC 3169
AUSTRALIA

Ph: +61 3 9551 8644
Fax: +61 3 9551 8143

PERTH

39 Catalano Road
Canning Vale WA 6155
AUSTRALIA

Ph: +61 8 9232 0000
Fax: +61 8 9232 0051

Effective Date: September 2015. Product specifications and prices are subject to change without notice or obligation. The photographs and/or drawings in this document are for illustrative purposes only. Refer to the appropriate Operator's Manual for instructions on the proper use of this equipment. Failure to follow the appropriate Operator's Manual when using our equipment or to otherwise act irresponsibly may result in serious injury or death. The only warranty applicable to our equipment is the standard written warranty applicable to the particular product and sale and Terex makes no other warranty, express or implied. Products and services listed may be trademarks, service marks or trade-names of Terex Corporation and/or its subsidiaries in the USA and other countries. All rights are reserved. Terex® is a registered trademark of Terex Corporation in the USA and many other countries.

Date d'effet : Septembre 2015. Les spécifications et prix des produits sont sujets à modification sans avis ou obligation. Les photographies et/ou dessins contenus dans ce documents sont uniquement pour illustration. Veuillez vous référer à la notice d'utilisation appropriée pour les instructions quant à l'utilisation correcte de cet équipement. Tout manquement au suivi de la notice d'utilisation appropriée lors de l'utilisation de notre équipement ou tout acte autrement irresponsable peut résulter en blessure corporelle sérieuse ou mortelle. La seule garantie applicable à notre équipement est la garantie standard écrite applicable à un produit et à une vente spécifique. Terex n'offre aucune autre garantie, expresse ou implicite. Les produits et services proposés peuvent être des marques de fabrique, des marques de service ou des appellations commerciales de Terex Corporation et/ou ses filiales aux Etats Unis et dans les autres pays, et tous les droits sont réservés. «TEREX» est une marque déposée de Terex Corporation aux Etats Unis et dans de nombreux autres pays.

Gültig ab: September 2015. Produktbeschreibungen und Preise können jederzeit und ohne Verpflichtung zur Annullierung geändert werden. Die in diesem Dokument enthaltenen Fotos und/oder Zeichnungen dienen rein anschaulichen Zwecken. Anweisungen zur ordnungsgemäßen Verwendung dieser Ausrüstung entnehmen Sie bitte dem zugehörigen Betriebshandbuch. Nichtbefolgung des Betriebshandbuchs bei der Verwendung unserer Produkte oder anderweitig fahrlässiges Verhalten kann zu schwerwiegenden Verletzungen oder Tod führen. Für dieses Produkt wird ausschließlich die entsprechende, schriftlich niedergelegte Standardgarantie gewährt. Terex leistet keinerlei darüber hinaus gehende Garantie, weder ausdrücklich noch stillschweigend. Die Bezeichnungen der aufgeführten Produkte und Leistungen sind gegebenenfalls Marken, Servicemarken oder Handelsnamen der Terex Corporation und/oder ihrer Tochtergesellschaften in den USA und anderen Ländern. Alle Rechte vorbehalten. „TEREX“ ist eine eingetragene Marke der Terex Corporation in den USA und vielen anderen Ländern.

Data di inizio validità: Settembre 2015. Ci riserviamo il diritto di modificare le specifiche e i prezzi dei prodotti in ogni momento e senza preavviso. Le fotografie e/o i disegni contenuti in questo documento sono destinati unicamente a scopi illustrativi. Consultare le istruzioni sull'uso corretto di questo macchinario, contenute nell'opportuno Manuale dell'operatore. L'inottemperanza delle istruzioni contenute nel Manuale dell'operatore del macchinario e altri comportamenti irresponsabili possono provocare gravi lesioni, anche mortali. L'unica garanzia applicabile ai nostri macchinari è la garanzia scritta standard applicabile al particolare prodotto e alla particolare vendita; Terex è esonerata dal fornire qualsiasi altra garanzia, esplicita o implicita. I prodotti e servizi elencati possono essere dei marchi di fabbrica, marchi di servizio o nomi commerciali di TEREX Corporation e/o società affiliate negli Stati Uniti d'America e altre nazioni e tutti i diritti sono riservati. „TEREX“ è un marchio registrato di Terex Corporation negli USA e molti altri Paesi.

Fecha efectiva: Septiembre 2015. Los precios y las especificaciones de productos pueden sufrir cambios sin aviso previo u obligación. Las fotografías o dibujos de este documento tienen un fin meramente ilustrativo. Consulte el manual de instrucciones del operador correspondiente para más información sobre el uso correcto de este equipo. El hecho de no respetar el manual del operador correspondiente al utilizar el equipo o actuar de forma irresponsable puede suponer lesiones graves o fatales. La única garantía aplicable a nuestro equipo es la garantía escrita estándar correspondiente a cada producto y venta, y TEREX no amplía dicha garantía de forma expresa o implícita. Los productos y servicios mencionados pueden ser marcas registradas, marcas de servicio o nombres de marca de TEREX Corporation o de sus filiales en Estados Unidos de América y otros países, y se reservan todos los derechos. „TEREX“ es una marca comercial registrada de Terex Corporation en Estados Unidos de América y muchos otros países.

Data de vigência: Setembro 2015. Especificações e preços dos produtos sujeitos a alteração sem aviso prévio ou obrigações. As fotografias e/ou desenhos deste documento servem apenas para fins ilustrativos. Consulte o respectivo Manual de Instruções para instruções sobre o uso correto deste equipamento. A falta de atenção ao respectivo Manual do Operador no uso de nosso equipamento ou a operação da máquina em condições impróprias pode resultar em lesão grave ou morte. A única garantia aplicável aos nossos equipamentos é a garantia padrão por escrito, aplicável ao produto específico e à sua venda, sem que nenhuma outra, expressa ou implícita, seja oferecida pela Terex. Os produtos e serviços listados podem ser marcas comerciais, marcas de serviço ou nomes-fantasia da Terex Corporation e/ou suas subsidiárias nos EUA e em outros países. Todos os direitos reservados. Terex® é marca registrada da Terex Corporation nos EUA e muitos outros países.

Вступает в силу: Сентябрь 2015 г. Технические характеристики и цены могут изменяться без предварительного уведомления и без каких-либо обязательств для производителя. Фотографии и (или) чертежи, использованные в документе, приведены исключительно в качестве иллюстраций. Инструкции по правилам эксплуатации даются в соответствующих руководствах для операторов данного оборудования. Невыполнение рекомендаций руководства по эксплуатации нашего оборудования или другие безответственные действия могут повлечь серьезные травмы или смерть. Единственной гарантией, действующей в отношении нашего оборудования, является стандартная форма письменной гарантии на данный тип оборудования и на условия его продажи.

Copyright Terex Cranes 2015

Terex Cranes, Global Marketing, Dinglerstraße 24, 66482 Zweibrücken, Germany
Tel. +49 (0) 6332 830, Email: info.cranes@terex.com, www.terexcranes.com



www.terex.com/cranes

Brochure Reference: TC-DS-M-E/F/G/I/S/P/R- MAC 25-4 (SL) -09/15



WORKS FOR YOU.